



REGOLAMENTO COMUNALE
PER LA DISCIPLINA DEI PASSI CARRABILI



COMUNE di Piane Crati

Provincia di Cosenza

REGOLAMENTO COMUNALE
PER LA DISCIPLINA DEI PASSI CARRABILI

Redazione
Ten. D.ssa Adriana
Tarsitano
Responsabile Settore di Polizia Locale
Comune di Piane Crati (CS)



REGOLAMENTO COMUNALE
PER LA DISCIPLINA DEI PASSI CARRABILI

Sommario

Titolo I.....	4
NORME GENERALI	4
Art. 1	4
Art. 2	4
Art. 3	4
Art. 4	4
Titolo II.....	4
CLASSIFICAZIONE DELLE STRADE COMUNALI	4
Art. 5	4
Titolo III.....	5
REALIZZAZIONE DEI PASSI CARRABILI.....	5
Art. 6	5
Art. 7	6
Titolo IV.....	10
AUTORIZZAZIONE - REGOLARIZZAZIONE DEI PASSI CARRABILI.....	10
Art. 8	10
Art. 9	10
Titolo V.....	12
DEROGHE PER LA REGOLARIZZAZIONE DEI PASSI CARRABILI.....	12
Art. 10	12
Art. 11	12
Titolo VI.....	12
TASSA O CANONE DI CONCESSIONE DI PASSO CARRABILE	12
Art. 12	12
Titolo VII.....	12
MODALITÀ' E CONDIZIONI DEL SERVIZIO DI RIMOZIONE.....	13
Art.13	13
Titolo VIII.....	13
DISPOSIZIONI TRANSITORIE	13
Art. 14.....	13



REGOLAMENTO COMUNALE
PER LA DISCIPLINA DEI PASSI CARRABILI

Art.15	15
Art. 16	15
Titolo IX.....	15
NORME TRANSITORIE FINALI	15
Titolo X.....	16
SANZIONI	16
ENTRATA IN VIGORE.....	16
ALLEGATI	16
(A) AUTORIZZAZIONE PASSO CARRABILE.....	17
(B) RICHIESTA PASSO CARRABILE	18
(C) DICHIARAZIONE SOSTITUTIVA ATTO DI NOTORIETA'	21
(D) AUTORIZZAZIONE PROPRIETARIO/COMPROPRIETARIO per AFFITTUARIO/GESTORE	23



REGOLAMENTO COMUNALE
PER LA DISCIPLINA DEI PASSI CARRABILI

Titolo I

NORME GENERALI

Art. 1

Il presente regolamento disciplina, nel territorio comunale, la realizzazione / modificazione e la regolarizzazione dei passi carrabili dalle strade comunali ai fondi o fabbricati laterali, in

conformità alle disposizioni sancite nel vigente Codice della Strada (D. Lgs. 30/04/92, n. 285) e nel relativo Regolamento di Esecuzione e di Attuazione (D.P.R. 16/12/92, n. 495) e

successive modificazioni ed integrazioni.

Art. 2

Le disposizioni del presente Regolamento debbono osservarsi in correlazione alle prescrizioni del Regolamento Edilizio del Comune di Piane Crati, delle altre norme comunali e delle norme di Legge statali e regionali.

Art. 3

Per "passo carrabile" s'intende l'accesso dalla via pubblica ad un'area laterale che sia idonea allo stazionamento o alla circolazione dei veicoli (art. 3.37 CdS e art.22/2 Reg. CdS).

Art. 4

Per "suolo pubblico" si intende lo spazio demaniale e lo spazio di proprietà privata soggetto a servitù di godimento pubblico o di pubblico passaggio.

Titolo II

CLASSIFICAZIONE DELLE STRADE COMUNALI

Art. 5

Ai fini del rilascio delle autorizzazioni per la realizzazione, modificazione e regolamentazione dei passi carrabili, tenuto conto della terminologia adottata nel nuovo C.d.S., si fa riferimento alla nuova planimetria costituente l'allegato A del presente regolamento ove sono state distinte:

1. **STRADE DI SCORRIMENTO:** strada a carreggiata indipendente o separata da spartitraffico, ciascuna con almeno due corsie di marcia, ed una eventuale corsia riservata ai mezzi pubblici, banchina pavimentata a destra e marciapiede, con eventuali intersezioni a raso semaforizzate; per la sosta sono previste apposite aree o fasce laterali esterne alla carreggiata, entrambe con immissioni ed uscite concentrate.



REGOLAMENTO COMUNALE
PER LA DISCIPLINA DEI PASSI CARRABILI

2. **STRADE EXTRAURBANE PRINCIPALI:** strada a carreggiata indipendente o separata da spartitraffico invalicabile;
3. **STRADE EXTRAURBANE SECONDARIE:** strada ad unica carreggiata con almeno una corsia per senso di marcia.
4. **STRADE URBANE DI QUARTIERE:** strada ad unica carreggiata con almeno due corsie, banchine pavimentate e marciapiedi; per la sosta sono previste aree attrezzate con apposita corsia di manovra, esterna alla carreggiata.
5. **STRADE LOCALI:** strada urbana o extraurbana opportunamente sistemata ai fini dell'art. 2 comma 1 C.d.s., non facente parte degli altri tipi di strada, con traffico estremamente limitato.

Per i passi carrai realizzati nelle strade classificate all'art. 5 punti 1-2-3-4-5, l'eventuale cancello posto a protezione della proprietà laterale deve essere arretrato allo scopo di consentire la sosta, fuori dalla carreggiata stradale, di un veicolo in attesa d'ingresso, realizzando una piazzola di sosta;

Nel caso in cui, per obiettive impossibilità costruttive o per grave limitazione della godibilità della proprietà privata, non sia possibile arretrare gli accessi, possono essere autorizzati sistemi di apertura automatizzati a distanza.

Se l'immissione avviene direttamente per assenza del cancello posto a protezione della proprietà laterale, non sussiste l'obbligo di arretramento ovvero dell'installazione dei sistemi di apertura automatizzata a distanza. L'eventuale successiva installazione del cancello posto a protezione della proprietà laterale comporta l'obbligo di nuova autorizzazione soggetta alle norme di cui al presente regolamento, in relazione alla tipologia di strada su cui aggetta il passo carraio.

Titolo III

REALIZZAZIONE DEI PASSI CARRABILI

Art. 6

Senza la preventiva autorizzazione dell'apposito Ufficio competente (Settore Lavori Pubblici) non possono essere stabiliti nuovi accessi e nuove diramazioni delle strade ai fondi o fabbricati laterali, né nuovi innesti di strade soggette ad uso privato.

La realizzazione/modificazione dei passi carrai deve essere eseguita nel rispetto delle prescrizioni di cui al presente regolamento e secondo le indicazioni indicate dal Settore Lavori Pubblici, previo parere dell'ufficio della Polizia Municipale.

Ammissibilità e localizzazione dei passi carrabili ai sensi del D.M. 19-04-2006:



REGOLAMENTO COMUNALE
PER LA DISCIPLINA DEI PASSI CARRABILI

La possibilità di prevedere accessi privati su una strada dipende dalla sua classificazione ai sensi del Codice della Strada, secondo quanto indicato nella Tabella 14 del D.M. 19/04/2006. Nella stessa tabella sono riportati anche i criteri di distanziamento che occorre rispettare per l'ubicazione di questi elementi.

Le strade urbane di scorrimento, lungo le quali sono ammessi accessi solo se coordinati, qualora di nuova costruzione, debbono essere provviste di fasce laterali di terreno tali da consentire l'eventuale inserimento di strade di servizio per il collegamento degli accessi privati di immissione sulla strada.

In ambito urbano, l'accesso diretto ad un'area o ad un edificio idoneo allo stazionamento di uno o più veicoli è denominato "passo carrabile".

La localizzazione e la configurazione degli accessi e dei passi carrabili debbono essere tali da rispettare le distanze di visuale libera stabilite per le intersezioni. La sistemazione geometrica degli accessi deve essere realizzata come per le corrispondenti tipologie di intersezione.

I passi carrabili debbono avere un'ubicazione ed una configurazione plano- altimetrica tali da:

- non arrecare pericolo od intralcio alla circolazione veicolare e pedonale;
- agevolare le manovre dei veicoli in ingresso o in uscita dal passo carrabile.

Le presenti disposizioni si applicano sia agli accessi da area o edificio privato alla strada pubblica, sia agli accessi da strada privata a strada pubblica; per queste ultime valgono altresì le norme sulle intersezioni stradali.

Tipo di strada	A	B	C	D
	Autostrada urbana	Urbana di scorrimento	Urbana di quartiere	Locale urbana
<i>Ammessi</i>	NO	SI	SI	SI
<i>Organizzazione accessi</i>	-	Coordinati	Diretti	Diretti
<i>Distanza minima tra innesti</i>	-	100	-	-
<i>Distanza minima tra accesso ed intersezione</i>	-	100	12	12

Tabella 14 Accessi - Strade urbane

Le distanze minime previste nella Tabella 14 debbono essere adottate anche nei confronti dei varchi degli spartitraffico laterali in presenza di strade di servizio destinate alla concentrazione delle manovre di svolta a destra e a sinistra (indirette o semidirette).

Il comune ha la facoltà di autorizzare distanze inferiori a quelle fissate in Tabella 14 per i passi carrabili già esistenti, nel caso in cui sia tecnicamente impossibile procedere all'adeguamento.

Art. 7

I passi carrabili devono essere realizzati osservando le seguenti condizioni (ex art. 46 Reg. CdS):



REGOLAMENTO COMUNALE
PER LA DISCIPLINA DEI PASSI CARRABILI

- a. devono essere distanti dalle intersezioni almeno ml. 12,00 e, in ogni caso, devono essere visibili da una distanza pari allo spazio di frenata risultante dalla velocità massima consentita nella strada su cui sono collocati;
- b. devono consentire l'accesso ad un'area laterale che sia idonea allo stazionamento o alla circolazione dei veicoli;

SCHEMA 1

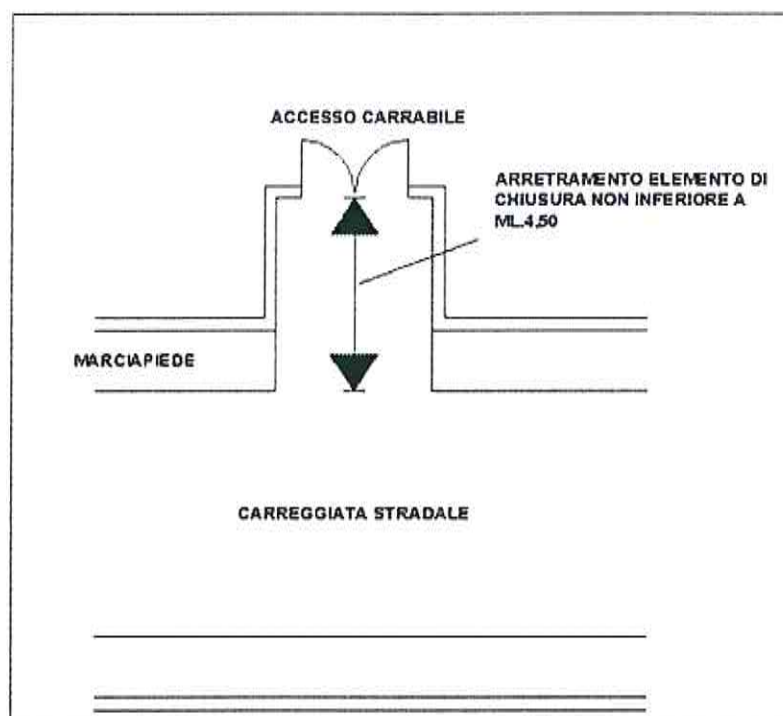

- c. qualora l'accesso alla proprietà privata sia destinato anche a notevole traffico pedonale, deve essere prevista una separazione dell'entrata carrabile da quella pedonale;
- d. devono permettere la rapida immissione dei veicoli nella proprietà laterale. Qualora l'accesso carrabile abbia un'apertura maggiore del limite massimo sopraindicato, è possibile regolarizzarlo suddividendolo in più settori individuati con autonomi segnali stradali.

I passi carrai devono essere realizzati con apertura d'accesso dal suolo pubblico di dimensione compresa da un limite minimo di m. 2,50 (possono essere concesse deroghe per misure inferiori in casi particolari, previo parere dell'Ufficio di Polizia Municipale), ad un limite massimo di m. 12,00.

Limitatamente ai passi carrai posti a servizio di immobili, ovvero aree destinate ad insediamenti produttivi, possono essere autorizzate, senza l'obbligo di suddivisione in settori, dimensioni superiori ai m. 12,00; in tali casi l'autorizzazione, su richiesta motivata, sarà rilasciata previo parere dell'Ufficio di Polizia Municipale;



REGOLAMENTO COMUNALE
PER LA DISCIPLINA DEI PASSI CARRABILI

Qualora l'accesso debba essere realizzato con manufatti (es. scivolo, tombinatura, raccordo ecc.) che modificano la sede stradale, deve essere rilasciata la prescritta autorizzazione da parte del Settore Lavori Pubblici.

SCHEMA 2

Passi carrabili individuati da apposito manufatto stradale costituito generalmente da listoni di pietra od altro materiale, abbassamenti od intervalli lasciati nei marciapiedi o comunque da modifiche del piano stradale intese a facilitare l'accesso dei veicoli alla proprietà privata. Appartengono a questa categoria anche i passi carrabili che interessano percorsi riservati pedonali o ciclabili individuati dalla sola segnaletica stradale.

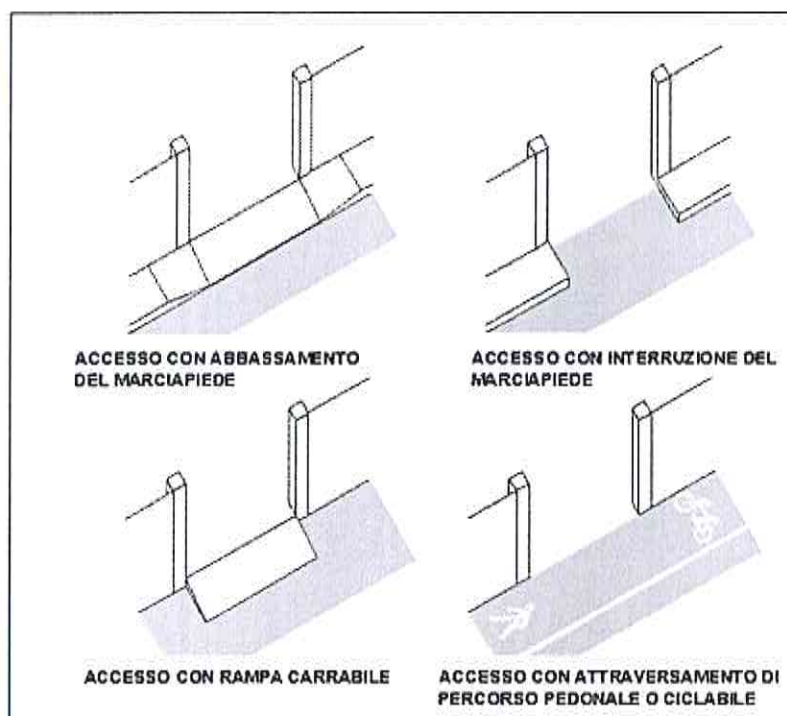

La richiesta deve essere presentata presso il Settore Lavori Pubblici che provvederà ad acquisire il parere dalla Polizia Municipale relativo al C.d.s. ed inoltrare l'atto autorizzativo all'ufficio Tributi il quale provvederà alla messa in ruolo per la dovuta tassa di occupazione suolo;

I lavori su suolo pubblico devono essere eseguiti in conformità alle prescrizioni tecniche impartite dal Settore Lavori Pubblici.

Il nuovo passo carrabile deve rispondere alle seguenti caratteristiche:

Nei centri abitati l'accesso deve essere distante almeno 12 metri dalle intersezioni indipendentemente dai sensi di marcia dei veicoli. Sono da considerare come intersezioni anche le rotonde e gli svincoli a livelli

REGOLAMENTO COMUNALE
PER LA DISCIPLINA DEI PASSI CARRABILI

sfalsati. È comunque vietata l'apertura di accessi lungo le rampe di intersezioni sia a raso che a livelli sfalsati, nonché lungo le corsie di accelerazione o decelerazione.

SCHEMA 3

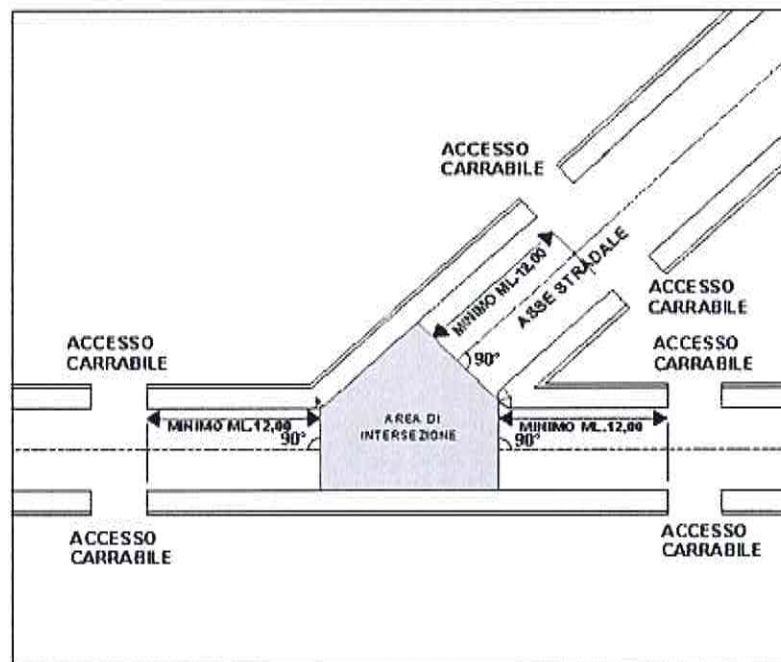
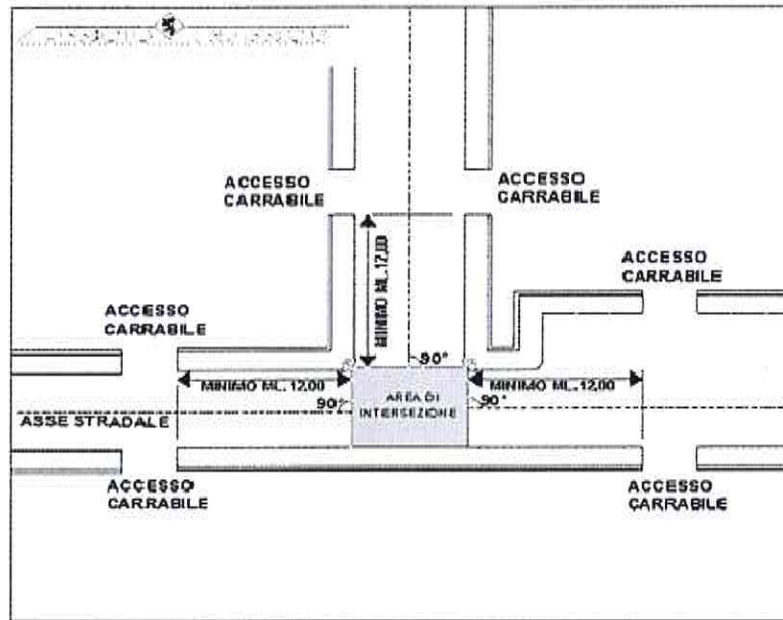



REGOLAMENTO COMUNALE
PER LA DISCIPLINA DEI PASSI CARRABILI

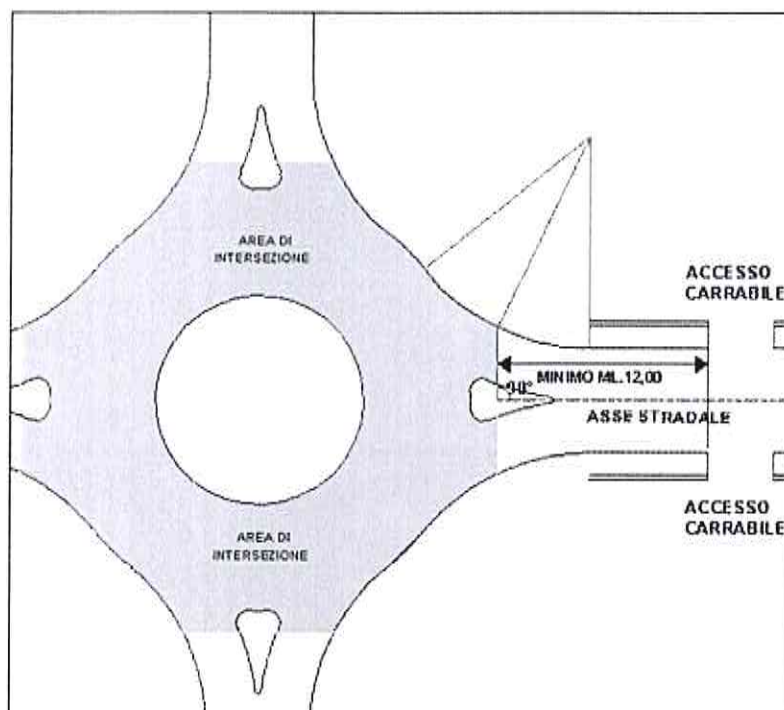

Titolo IV

AUTORIZZAZIONE - REGOLARIZZAZIONE DEI PASSI CARRABILI

Art. 8

Nel territorio del Comune di Piane Crati, tutti i passi carrabili che si immettono su strade di cui all'art. 5 del presente regolamento, devono essere individuati con l'apposito segnale rilasciato dalla Polizia Municipale, previa autorizzazione rilasciata dall'Ufficio Tecnico Comunale "Settore Lavori Pubblici", in conformità alle prescrizioni contenute nel presente Regolamento (ex art. 22 C.d.S.).

Art. 9

L'autorizzazione/regolamentazione dell'accesso carrabile avviene attraverso la seguente procedura ed alle seguenti condizioni:

- a. presentazione di apposita domanda in bollo corredata di elaborati tecnici in adeguata scala dell'accesso da adibire a passo carrabile e Relazione tecnica a firma di professionista abilitato all'Albo Professionale attestante i seguenti elementi:
 1. luce del passo carraio;
 2. distanza del passo carraio dalla più vicina intersezione;
 3. distanza del passo carraio dalla più vicina curva;



REGOLAMENTO COMUNALE
PER LA DISCIPLINA DEI PASSI CARRABILI

4. esistenza, o meno, di manufatti su suolo pubblico (es. marciapiede scivolo, tombinamento ecc.);
 5. destinazione del passo carraio (a servizio di civile abitazione ovvero di impianti produttivi o di struttura pubblica);
 6. titolo di godimento dell'immobile a cui è asservito il passo carraio; l'esistenza o meno dell'arretramento ovvero del sistema di apertura automatizzata.
- b. Documentazione fotografica, titolo di proprietà in caso di affittuario nulla-osta da parte del proprietario, N° 1 marca da bollo per l'autorizzazione da rilasciare e, se richiesta Attestazione del versamento per le spese di sopralluogo e istruttoria (Detto importo potrà essere aggiornato secondo l'indice ISTAT dall'Amministrazione con atto deliberativo e dovrà essere versato tramite bollettino postale intestato al Servizio Tesoreria comunale.
- c. Obbligo per il titolare dell'autorizzazione di mantenere in perfetta efficienza il segnale stradale e la sagoma limite del passo carraio, rilasciato dalla Polizia Municipale previo pagamento, al fine di permettere agli utenti stradali di individuare la zona interessata dal divieto di sosta, in modo chiaro ed inequivocabile.
- d) Obbligo per il titolare dell'autorizzazione di comunicare all'Ufficio addetto qualsiasi modificazione della struttura e/o dimensioni dell'accesso stesso, ovvero qualsiasi variazione nella titolarità o della destinazione d'uso dell'immobile asservito dal passo carraio.
- e. Obbligo per il titolare dell'autorizzazione di comunicare, all'apposito ufficio, qualsiasi danneggiamento, smarrimento o patito furto del cartello segnaletico. In tale ultima ipotesi, dovrà anche essere prodotta copia della denuncia di smarrimento o furto, presentata presso le competenti Autorità di Polizia.
- f. Obbligo per il titolare dell'autorizzazione di restituire, all'apposito ufficio, il cartello segnaletico numerato di passo carraio, in caso di cessazione dell'autorizzazione stessa, per rinuncia del medesimo titolare o su disposizione della competente Autorità.

La realizzazione del passo carraio e l'eventuale rimessa in pristino di opere stradali per la cessazione della stessa, in caso di rinuncia del titolare o su disposizione della autorità competente, ricade a carico dell'intestatario o avente causa. La esecuzione dei relativi lavori deve essere effettuata in conformità alle prescrizioni tecniche impartite dal competente Settore Lavori Pubblici.

Esse si intendono concesse, per un periodo di anni 20 (Venti) e comunque facendo salvo gli eventuali diritti di terzi, le prescrizioni del regolamento edilizio e le norme di legge.

Nel caso in cui diversi fondi o proprietà immobiliari si servano di un unico passo carrabile, la richiesta di autorizzazione va fatta dall'amministratore o dal capo condomino, se previsti, o anche da uno solo dei proprietari dell'immobile o dei soggetti che lo detengono legittimamente, segnalando che il passo è al servizio di più unità immobiliari.

Ai sensi dell'art. 45, comma 9, del Regolamento di Esecuzione del Codice della Strada, la manutenzione del passo carrabile, sia per la zona insistente sulla strada che per la parte ricadente sulla proprietà privata, è a



REGOLAMENTO COMUNALE
PER LA DISCIPLINA DEI PASSI CARRABILI

cura e spese dei titolari dell'autorizzazione, i quali sono tenuti a rispettare le prescrizioni e le modalità fissate dall'Ente proprietario della strada.

Titolo V

DEROGHE PER LA REGOLARIZZAZIONE DEI PASSI CARRABILI

Art. 10

In deroga alle condizioni di cui all'art. 7, i passi carrabili esistenti, realizzati in ossequio alle disposizioni Urbanistico-Edilizie in vigore all'atto della loro costruzione, possono essere autorizzati allo stato di fatto esistente, fatti salvi i casi in cui gli stessi siano ubicati in strade di cui all'art. 5 punti 1-2-3-4-5, per i quali sussiste l'obbligo di adeguamento alle prescrizioni di cui all'art. 7 (arretramento o automatismo). In tal caso si dovrà presentare autocertificazione attestante la rispondenza alle fattispecie indicate nel presente articolo.

Qualora si manifestino situazioni di particolare pericolo, l'Amministrazione Comunale, può imporre l'adeguamento previsto dall'art. 22 del C.d.S., art. 46 del regolamento di esecuzione e art. 7 del presente regolamento.

Il mancato adeguamento previsto dal punto di cui sopra, comporta la revoca dell'autorizzazione di passo carrabile.

Art. 11

In deroga alle condizioni di cui all'art. 7, qualora il passo carrabile di nuova realizzazione debba essere collocato a servizio di un immobile avente destinazione d'uso di attività artigianale, commerciale, industriale o di altra attività che comporti un notevole flusso di veicoli, ovvero l'accesso di veicoli di grandi dimensioni, le suddette misure dimensionali e di distanza dalle intersezioni, devono essere ampliate in relazione al caso specifico e, comunque, in maniera tale da garantire la circolazione veicolare e pedonale.

Titolo VI

TASSA O CANONE DI CONCESSIONE DI PASSO CARRABILE

Art. 12

I titolari di autorizzazione di P.C. sono soggetti al pagamento della tassa di o.s.p. ovvero del canone di concessione periodico parametrato alla larghezza ed alla ubicazione dell'accesso carrabile, sulla base delle vigenti norme applicate dal Comune di Piane Crati. Al fine della corretta applicazione del suddetto canone, i titolari di autorizzazione di P.C. hanno l'obbligo di provvedere alla comunicazione, all'apposito ufficio, di qualsiasi variazione nella titolarità o nella amministrazione dell'immobile asservito dal passo carrabile, ovvero di qualunque modificazione apportata all'accesso stesso, in caso di omessa dichiarazione e/o pagamento l'autorizzazione decade automaticamente.

Titolo VII



REGOLAMENTO COMUNALE
PER LA DISCIPLINA DEI PASSI CARRABILI

MODALITÀ E CONDIZIONI DEL SERVIZIO DI RIMOZIONE

Art.13

Il segnale stradale di "passo carrabile" ha dimensioni e formato stabilite dall'art. 120 Reg. C.d.S. (figura II.78).

Esso indica la zona in corrispondenza della quale vige, in permanenza, divieto di sosta ai sensi dell'art.158 del Codice della Strada.

L'autorizzazione di passo carrabile consente di fruire, compatibilmente con le esigenze tecniche esistenti al momento della chiamata, dell'intervento del "servizio rimozione" della Polizia Municipale, qualora risulti ostruito da veicoli in sosta lo spazio di suolo pubblico prospiciente il passo carrabile, la rimozione si estende anche alla relativa area di sosta sul suolo privato antistante il cancello di ingresso, solo ove la piazzola stessa sia realizzata con dimensioni rientranti nei limiti massimi previsti dall'art. 7 del presente Regolamento .

Titolo VIII

DISPOSIZIONI TRANSITORIE

Art. 14

I titolari dei passi carrabili già autorizzati e muniti di cartello segnaletico non conforme a quello previsto nella figura II.78 Reg. C.d.S., devono provvedere nello stesso termine a nuova regolarizzazione a mezzo sostituzione cartello ed adeguamento dell'atto autorizzatorio.

I titolari dei P.C. già autorizzati e non conforme agli schemi sottostanti, devono provvedere all'adeguamento con le modalità dell'art. 9:

SCHEMA 4

Quando un passo carrabile ricade su una strada dove la sosta è consentita ma non risulta tracciata la relativa segnaletica orizzontale, deve essere evidenziato l'accesso sulla carreggiata con apposite strisce che delimitano il tratto soggetto a divieto di sosta. La segnaletica di delimitazione del passo carrabile consiste in due strisce in vernice bianca del tipo "spartitraffico", dello spessore di cm. 12,00, con forma ad "L", tracciate lateralmente all'accesso ed aventi i bracci di lunghezza equivalente alla profondità dell'area di sosta.

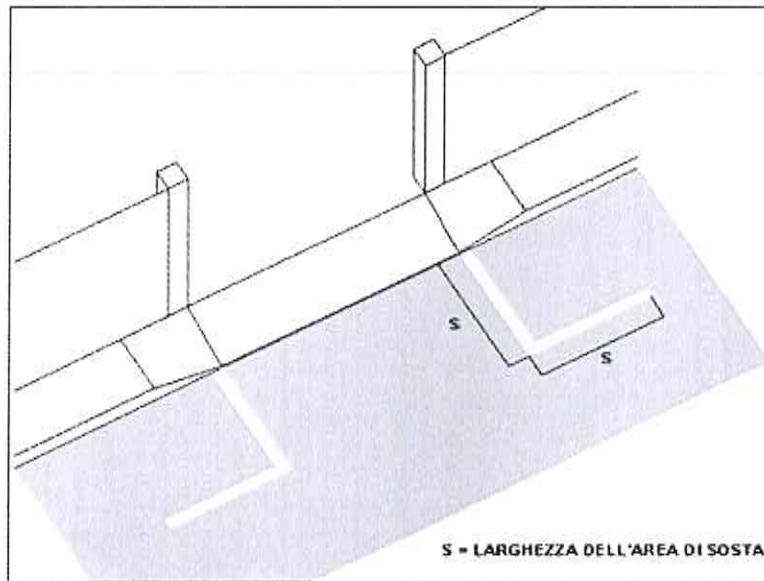

SCHEMA 5

La modifica del marciapiede deve rispondere alle seguenti caratteristiche:

- Non devono essere utilizzati materiali diversi da quelli esistenti;
- Il dislivello tra la carreggiata stradale ed il limite del marciapiede carrabile non deve superare i cm. 2,5;
- I raccordi pedonali laterali tra la parte abbassata ed il marciapiede non modificato non devono superare la pendenza del 15% (D.M. 236/89);
- L'eventuale scivolo di salita sul marciapiede non deve essere realizzato oltre il limite del marciapiede stesso interessando la zanella stradale.

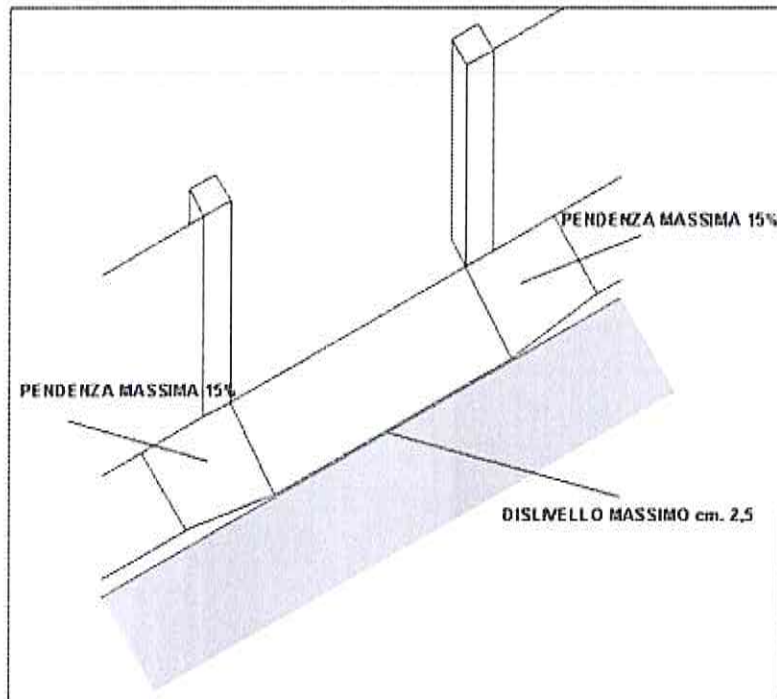

Art.15

I proprietari, nonché tutti coloro che, a qualsiasi titolo, abbiano la disponibilità delle aree private (non soggette ad uso pubblico) situate lungo le direttrici stradali comunali, devono provvedere affinché sia esattamente delimitata la possibilità di accesso alla proprietà laterale privata.

In difetto, fermo restando l'obbligo perentorio di delimitare la detta possibilità d'accesso ad almeno 12 ml. di distanza dalle intersezioni stradali, i suddetti sono tenuti al pagamento del canone di passo carrabile in proporzione all'intero tratto stradale da cui è possibile accedere nella proprietà privata.

Art. 16

Nel territorio comunale, è vietata l'apposizione di cartelli di passo carrabile non regolamentari riproductivi dei simboli previsti dal vigente Codice della Strada.

Titolo IX

NORME TRANSITORIE FINALI

La domanda per la regolarizzazione e/o di adeguamento dei passi carrabili esistenti alla data di entrata in vigore del regolamento comunale, dovrà essere presentata presso il Settore Lavori Pubblici, con le modalità previste dall'art. 9 del presente regolamento.

L'autorizzazione di passo carrabile ed il rilascio del prescritto cartello, avverrà al termine delle opere di adeguamento, previo sopralluogo del personale incaricato.



REGOLAMENTO COMUNALE
PER LA DISCIPLINA DEI PASSI CARRABILI

Titolo X

SANZIONI

Chiunque viola le disposizioni del presente Regolamento, nonché quelle stabilite dal Codice della Strada e del relativo Regolamento di Esecuzione riguardo ai passi carrabili, è soggetto alle sanzioni di cui all'art. 22 del vigente Codice della Strada.

ENTRATA IN VIGORE

Il presente Regolamento entra in vigore trascorso il necessario periodo di pubblicazione all'Albo Pretorio del comune.

ALLEGATI

ALLEGATO A: AUTORIZZAZIONE PASSO CARRABILE

ALLEGATO B: RICHIESTA AUTORIZZAZIONE PASSO CARRABILE

ALLEGATO C: DICHIARAZIONE SOSTITUTIVA DELL'ATTO DI NOTORIETA'

ALLEGATO D: AUTORIZZAZIONE PROPRIETARIO/COMPROPRIETARIO per AFFITTUARIO/GESTORE



REGOLAMENTO COMUNALE
PER LA DISCIPLINA DEI PASSI CARRABILI

(A) AUTORIZZAZIONE PASSO CARRABILE

COMUNE DI PIANE CRATI

(Provincia di Cosenza)

Aut. n. Data

AUTORIZZAZIONE DI PASSO CARRABILE

IL RESPONSABILE

Vista la domanda presentata da nato/a a
il con residenza/sede legale a in via/piazza
....., n°

Codice Fiscale/Partita I.V.A. acquisita a questo protocollo in
data al n°, volta ad ottenere l'autorizzazione per :

- passo carrabile in
- divieto di sosta indiscriminato in

Via/Piazza n°

Visti gli atti d'ufficio;

Visto il D.Lgs. 30/04/92, n. 285 (Codice della Strada) ed il relativo regolamento di esecuzione emanato con
D.P.R. 16/12/92, n. 495;

Visto il D.Lgs. 15/11/93, n. 507;

Visto il vigente regolamento per la disciplina dei passi carrabili;

Visti il parere favorevole rilasciato, per quanto di competenza:

- dall'Ufficio di Polizia Municipale in data Prot.;

A U T O R I Z Z A

1)
nato/a a il con residenza/sede legale a



**REGOLAMENTO COMUNALE
PER LA DISCIPLINA DEI PASSI CARRABILI**

in via/piazza n.,

Codice Fiscale/Partita I.V.A all'apertura di:

passo carraio dimensioni di mt. x mt. = mq.

divieto di sosta indiscriminato dimensioni di mt. x mt. = mq.

in Via/Piazza n°

per l'accesso a:

Eventuali prescrizioni

.....

2) L'autorizzazione decorre dal, ha la durata di anni 20 (Venti) ed è rinnovabile su richiesta del Titolare da effettuarsi prima della scadenza.

3) L'autorizzazione viene rilasciata alle condizioni contenute nelle norme legislative e regolamentari sopra richiamate. Essa inoltre viene rilasciata senza pregiudizio dei diritti di terzi e con l'obbligo del titolare di riparare eventuali danni derivanti dalle opere autorizzate.

4) Il titolare dell'autorizzazione è tenuto a presentare all'Ufficio Tributi del Comune ovvero al concessionario apposita denuncia per il pagamento della tassa occupazione spazi ed aree pubbliche di cui al D.Lgs. n. 507/93 entro trenta giorni dalla data di rilascio dell'atto di autorizzazione e, comunque, non oltre il 31 dicembre dell'anno di rilascio dell'autorizzazione medesima.

5) Il titolare dell'atto di autorizzazione può assolvere definitivamente la tassa dovuta mediante il versamento, in qualsiasi momento, di una somma pari a 20 annualità del tributo, ai sensi dell'art. 45, comma 11, del D.Lgs. n. 507/93.

6) La presente autorizzazione potrà essere revocata, sospesa o modificata in qualsiasi momento. Potranno inoltre essere imposte nuove condizioni per sopravvenuti motivi di pubblico interesse o per la tutela della sicurezza stradale, dichiarati tali dall'autorità competente, senza che spetti al titolare alcun indennizzo. La revoca dell'autorizzazione dà diritto al rimborso della tassa pagata nei modi e nei tempi previsti dalla legge e dal regolamento.

7) Copia della presente concessione viene inviata

all'Ufficio Tributi per gli adempimenti di competenza;

all'Ufficio di Polizia Comunale per la vigilanza ed il controllo.

► Il Responsabile del Settore

(B) RICHIESTA PASSO CARRABILE



REGOLAMENTO COMUNALE
PER LA DISCIPLINA DEI PASSI CARRABILI

Marca da
Bollo di €
14,62

AL SETTORE LAVORI PUBBLICI
DEL COMUNE DI **Piane Crati**

OGGETTO: RICHIESTA PASSO CARRABILE

Il /La sottoscritto/a _____ nato/a a _____ ()

il _____ residente a _____ () via _____ n. _____



cod. fiscale _____

nella qualità di: proprietario Amministratore Affittuario

dello stabile posto in località _____ Via _____ n. _____

CHIEDE

alla S.V. l'autorizzazione di **PASSO CARRAIO e relativo cartello segnaletico**

in località _____ Via _____ n. _____

passo carraio dimensioni di mt. x mt. = mq.

Non esiste marciapiede

Esiste marciapiede:

a livello della strada

rialzato con o senza smussatura



**REGOLAMENTO COMUNALE
PER LA DISCIPLINA DEI PASSI CARRABILI**

con cartello ripetitivo sul lato opposto della strada **SI** **NO**

DICHIARA

di sottostare a tutte le condizioni contenute nell'apposito regolamento, Ordinanze, Leggi, Regolamenti Edilizi e di Polizia Municipale in vigore e loro successive modifiche, nonché a tutte le altre norme che l'Amministrazione intendesse prescrivere a tutela del pubblico interesse e transito della proprietà stradale.

Si obbliga fin d'ora a sottostare alle prescrizioni che verranno fissate nella concessione, a produrre su richiesta altri documenti e dati ritenuti necessari ed opportuni dall'Amministrazione Comunale ai fini della decisione da adottare.

Allega:

- 1) 4 Copie elaborati grafici in adeguata scala dell'accesso da adibire a passo carrabile;*
- 2) 2 Copie relazione tecnica asseverata a firma di professionista abilitato all'Albo Professionale;*
- 3) Documentazione fotografica;*
- 4) Titolo di proprietà;*
- 5) In caso di affittuario nulla-osta da parte del proprietario come da schema predisposto dall'Ufficio;*
- 6) Versamento di € _____ per le spese di sopralluogo e istruttoria tramite bollettino postale c/c N° _____ intestato Servizio Tesoreria del Comune di Piane Crati.*
- 7) Fotocopia Documento Identità (Valido all'atto della presentazione della domanda)*
- 8) Dichiarazione sostitutiva dell'atto di notorietà come da schema predisposto dall'Ufficio.*

(Informativa ai sensi dell'art. 13 D.lgs. 196/2003) – Il/La sottoscritto/a dichiara di essere a conoscenza che:

"I dati personali vengono raccolti per lo svolgimento delle funzioni istituzionali dell'Amministrazione comunale, trattati in modo lecito e corretto e per un tempo non superiore a quello necessario agli scopi per i quali sono raccolti e trattati. Gli stessi devono essere esatti, pertinenti, completi e non eccedenti rispetto alle finalità per le quali sono raccolti e trattati.

Il trattamento dei dati può essere curato anche da soggetti esterni, pubblici o privati con i quali il Comune ha un rapporto di concessione, convenzione e/o contratto finalizzato all'espletamento della procedura o di parte di essa. La comunicazione e/o diffusione della procedura sono regolate dall'art. 19 del D.lgs 196/2003.

Il titolare del trattamento è il Comune di Piane Crati con sede in Via Garibaldi, n. 108 – 87050 Piane Crati (CS).

Responsabile dello specifico trattamento dei suoi dati qui raccolti è il Dirigente competente o chi lo sostituisce per legge o per delega.

Piane Crati, li _____

Il richiedente



REGOLAMENTO COMUNALE
PER LA DISCIPLINA DEI PASSI CARRABILI

(C) DICHIARAZIONE SOSTITUTIVA ATTO DI NOTORIETA'

DICHIARAZIONE SOSTITUTIVA DELL'ATTO DI NOTORIETA'

Il/la sottoscritto/a

Nato/a -il

Residente a

In via

NELLA QUALITÀ DI LEGALE RAPPRESENTANTE DI PERSONA GIURIDICA, SOCIETÀ, CONDOMINIO, ETC.)

consapevole delle sanzioni penali, nel caso di dichiarazioni non veritiere, di formazione o uso di atti falsi, richiamate dall'art.76 del D.P.R. 445 del 28 dicembre 2000 nonché della sanzione amministrativa della decadenza dai benefici eventualmente conseguenti al provvedimento emanato sulla base di dichiarazione non veritiera (art. 75, D.P.R. 445/2000).

DICHIARA

Che il passo carrabile ubicato in _____

ha le seguenti caratteristiche:

passo carrabile a raso o filo manto stradale, ovvero

passo carrabile con marciapiedi o manufatto

Larghezza del cancello/serranda ml. _____

Larghezza di eventuale scivolo sul marciapiedi ml. _____

Ampiezza del marciapiedi ml. _____

È situato a ml. _____ dall'intersezione stradale più vicina, ed è comunque verificata la visibilità

sia in entrata che in uscita nel rispetto delle norme di sicurezza della circolazione stradale SI NO

è situato su strada senza uscita SI NO

Esiste cancello a delimitazione della proprietà laterale della sede stradale SI NO

In caso positivo:



REGOLAMENTO COMUNALE
PER LA DISCIPLINA DEI PASSI CARRABILI

risulta arretrato (____ m) allo scopo di consentire la sosta fuori della carreggiata di un veicolo in attesa di ingresso
SI NO

è dotato di sistema di apertura automatizzata SI NO

qualora sia destinato anche a notevole traffico pedonale, esiste una separazione dell'entrata carrabile da quella pedonale SI NO

(Informativa ai sensi dell'art. 13 D.lgs. 196/2003)

Il/La sottoscritto/a dichiara di essere a conoscenza che:

"I dati personali vengono raccolti per lo svolgimento delle funzioni istituzionali dell'Amministrazione comunale, trattati in modo lecito e corretto e per un tempo non superiore a quello necessario agli scopi per i quali sono raccolti e trattati. Gli stessi devono essere esatti, pertinenti, completi e non eccedenti rispetto alle finalità per le quali sono raccolti e trattati.

Il trattamento dei dati può essere curato anche da soggetti esterni, pubblici o privati con i quali il Comune ha un rapporto di concessione, convenzione e/o contratto finalizzato all'espletamento della procedura o di parte di essa. La comunicazione e/o diffusione della procedura sono regolate dall'art. 19 del D.lgs 196/2003.

Il dichiarante _____

(data, luogo)



REGOLAMENTO COMUNALE
PER LA DISCIPLINA DEI PASSI CARRABILI

(D) AUTORIZZAZIONE PROPRIETARIO/COMPROPRIETARIO per AFFITTUARIO/GESTORE

AL COMUNE DI PIANE CRATI
Settore LAVORI PUBBLICI

Il/la sottoscritto/a _____
(cognome) (nome)
nato a _____ () il _____
(luogo) (prov.)
residente a _____ () in Via _____ n. _____
nella qualità di **(proprietario/comproprietario)** dell'immobile al quale è annesso il passo
carrabile sito in:

Via _____ N. _____

autorizza il Sig. _____

nato a _____ il _____ residente a _____

in Via _____ N. _____

C.F. _____

in qualità di **(affittuario/gestore in comodato d'uso)** dell'immobile di cui sopra a chiedere a proprio nome il rilascio
della concessione di suolo pubblico per il manufatto citato.

Il sottoscritto in ogni caso si impegna ad assumere gli oneri tributari nei confronti dell'Amministrazione Comunale
secondo i principi di responsabilità solidale.

N.B. (Si acclude fotocopia documento di identità valido)

(Informativa ai sensi dell'art. 13 D.lgs. 196/2003)

Il/La sottoscritto/a dichiara di essere a conoscenza che:

"I dati personali vengono raccolti per lo svolgimento delle funzioni istituzionali dell'Amministrazione comunale, trattati in modo lecito e corretto e per un tempo non superiore a quello necessario agli scopi per i quali sono raccolti e trattati. Gli stessi devono essere esatti, pertinenti, completi e non eccedenti rispetto alle finalità per le quali sono raccolti e trattati.

Il trattamento dei dati può essere curato anche da soggetti esterni, pubblici o privati con i quali il Comune ha un rapporto di concessione, convenzione e/o contratto finalizzato all'espletamento della procedura o di parte di essa. La comunicazione e/o diffusione della procedura sono regolate dall'art. 19 del D.lgs 196/2003.

Data, li _____

Il Dichiarante

il D.Lgs n. 150/2009;
il D.lgs n. 267/2000

PROPONE DI DELIBERARE

1. **di** considerare le premesse e gli allegati parte integrante e sostanziale del presente disposto deliberativo;
6. **di** dichiarare nell'interesse del Comune, la presente deliberazione immediatamente eseguibile in considerazione dell'urgenza di provvedere in merito.

Data

Firma

Oggetto : Regolamento per il benessere e la tutela degli animali del Comune di Piane Crati

IL COMMISSARIO STRAORDINARIO CON I POTERI DELLA GIUNTA COMUNALE

Visto il Regolamento per la tutela ed il benessere degli animali all'uopo predisposto ed allegato alla presente quale parte integrante e sostanziale;

Visto il parere espresso in calce riportato e formulato dal proponente Responsabile del Settore di Polizia Locale sotto indicato per la parte di esclusiva competenza, essendo atto che non comporta impegno di spesa, ai sensi dell'art. 49, comma 1, del T.U. approvato con D. Lgs. 18/08/2000 n. 267;

Ravvisata la propria competenza ai sensi dell'art.42 del D.Lgs 267/2000;

Visti:

- il D. L/gs. n. 150/2009
- il D.L. n. 174/2012, convertito in legge n. 213/2012;
- il D. L/gs. n. 33 del 14-03-2012;
- la legge n. 190 del 6-11-2012;
- il D. L/gs. n. 267/2000;
- il Regolamento degli uffici e dei servizi e s.m.i.;
- D.L/gs. n. 165/01 e s.m.i.;
- lo Statuto Comunale;

DELIBERA

Di approvare, come approva, la proposta che precede che forma parte integrante e sostanziale del presente deliberato e che si intende qui espressamente richiamata e confermata;

Di dichiarare la presente deliberazione, riscontrata l'urgenza, immediatamente eseguibile, ai sensi dell'art. 134 comma 4° del D.Lgs 267/00.